

RELLY

1.0^D



THE NEW #1 MINI LOADER

[ONTDEK HEM OP DERELLY.NL](https://derelly.nl)

✓ SMART MODUS ✓ GEBRUIKSVRIENDELIJK ✓ PROPORTIONELE BESTURING ✓ AANBOUWDEEL UITWISSELBAAR



RELLY WORDT AANGEBODEN DOOR SENEX

De Relly is een verbeterde versie van de bekende mini loader en voorzien van alle bekende kenmerken. Je profiteert van de vertrouwde kwaliteit en service in een nieuw jasje.

RELLY #1 1.0^D

TECHNISCHE GEGEVENS · DONNÉES TECHNIQUES

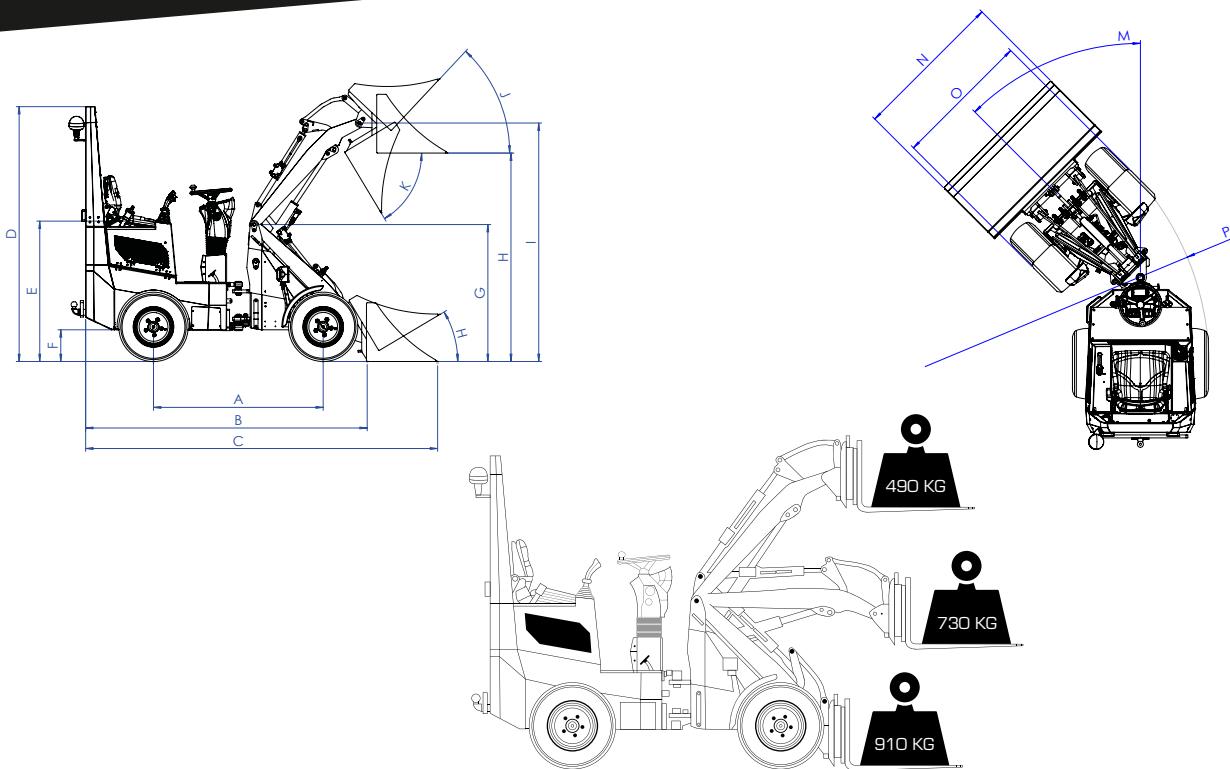

A	Wielbasis / Empattement	1445 mm
B	Totale lengte zonder schepbak / Longueur sans godet	2400 mm
C	Totale lengte met schepbak / Longueur avec godet	2940 mm
D	Hoogte rolbeugel / Hauteur totale	2170 mm
E	Zithoogte / Hauteur d'assise	1325 mm
F	Bodemvrijheid (diff/chassis) / Garde au sol	265/350 mm
G	Hoogte giescharnier / Hauteur de l'articulation de la flèche	1320 mm
H	Overlaadhoogte / Hauteur de surcharge	2350 mm
I	Max. hoogte scharnier aanpik / Hauteur maxi niveau articulation	2520 mm
J	Bovenste inkiephoek / Angle d'inclinaison supérieur	36°
K	Bovenste uitkiephoek / Angle d'inclinaison supérieur	43°
L	Inkiephoek vanaf grondvlak / Angle de basculement/sol	40°
M	Maximale draaihoek / Angle d'articulation maximal	45°
N	Totale breedte / Largeur totale	930/1180 mm
O	Breedte schepbak / Largeur du godet	960/1250 mm
P	Draaicirkel buitenkant / Rayon extérieur de braquage	2380 mm
	Type dieselmotor / Type de moteur diesel	Kubota D1105
	Motorvermogen / Puissance du moteur	19 kW / 25PK/HP/PS
	Aantal cilinders / Nombre de cylindres	3
	Rijklaar gewicht / Poids en ordre de marche	1000 kg
	Debiet werkhydrauliek / Débit de l'hydraulique de travail	33 l/min
	Werkdruk hydrauliek / Pression de travail hydraulique	180 bar