

A side view of a Relly 1.8D mini loader, which is orange and black with a large black bucket. The background is split into orange and white sections.

RELLY

1.8^D

THE NEW #1 MINI LOADER

[ONTDEK HEM OP DERELLY.NL](http://DERELLY.NL)

✓ SMART MODUS ✓ GEBRUIKSVRIENDELIJK ✓ PROPORTIONELE BESTURING ✓ AANBOUWDEEL UITWISSELBAAR



RELLY WORDT AANGEBODEN DOOR SENEX

De Relly is een verbeterde versie van de bekende mini loader en voorzien van alle bekende kenmerken. Je profiteert van de vertrouwde kwaliteit en service in een nieuw jasje.

RELLY #1 1.8^D

TECHNISCHE GEGEVENS · DONNÉES TECHNIQUES

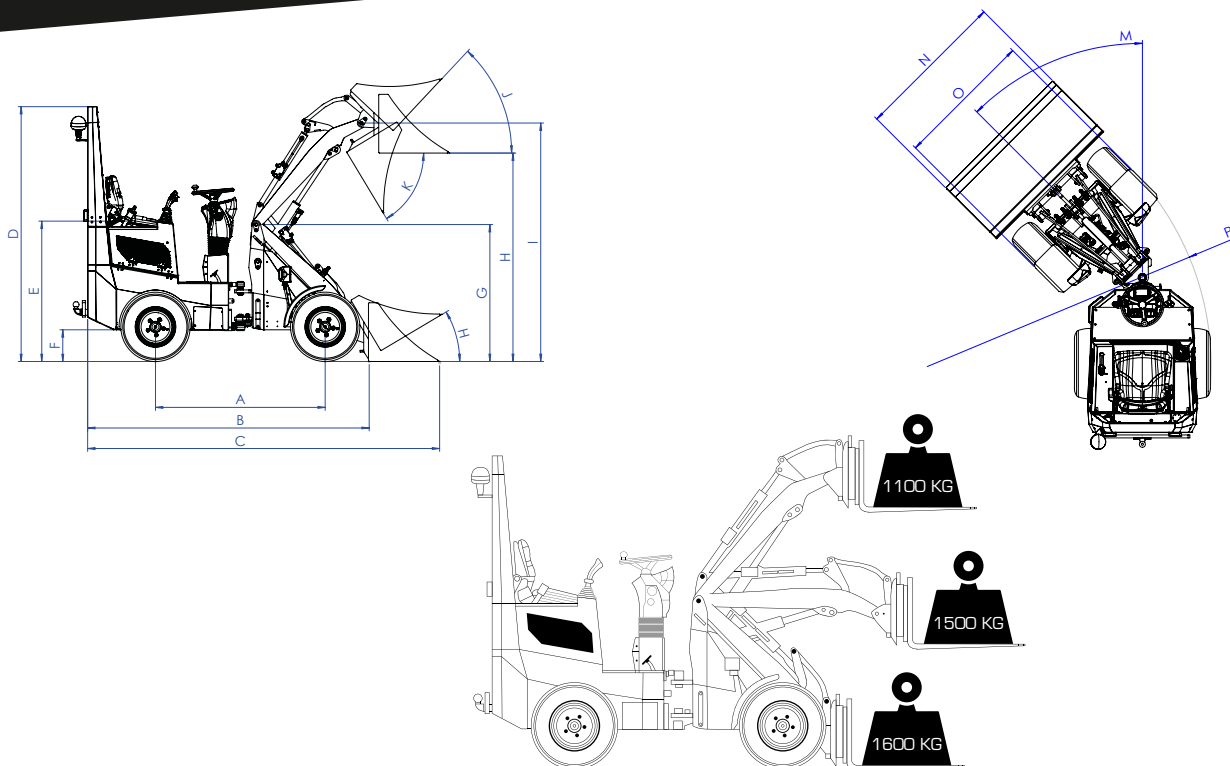

A	Wielbasis / Empattement	1770 mm
B	Totale lengte zonder schepbak / Longueur sans godet	3100 mm
C	Totale lengte met schepbak / Longueur avec godet	3930 mm
D	Hoogte rolbeugel / Hauteur totale	2300 mm
E	Zithoogte / Hauteur d'assise	1325 mm
F	Bodemvrijheid (diff/chassis) / Garde au sol	265/350 mm
G	Hoogte giescharnier / Hauteur de l'articulation de la flèche	1320 mm
H	Overlaadhoogte / Hauteur de surcharge	2350 mm
I	Max. hoogte scharnier aanpik / Hauteur maxi niveau articulation	2520 mm
J	Bovenste inkiephoek / Angle d'inclinaison supérieur	36°
K	Bovenste uitkiephoek / Angle d'inclinaison supérieur	43°
L	Inkiephoek vanaf grondvlak / Angle de basculement/sol	40°
M	Maximale draaihoek / Angle d'articulation maximal	50°
N	Totale breedte / Largeur totale	1370/1470 mm
O	Breedte schepbak / Largeur du godet	1550 mm
P	Draaicirkel buitenkant / Rayon extérieur de braquage	2750 mm
	Type dieselmotor / Type de moteur diesel	Kubota V1505CR-T
	Motorvermogen / Puissance du moteur	33kW / 44PK/HP/PS
	Aantal cilinders / Nombre de cylindres	4
	Rijklar gewicht / Poids en ordre de marche	2200 kg
	Debiet werkhydrauliek / Débit de l'hydraulique de travail	48 l/min
	Werkdruk hydrauliek / Pression de travail hydraulique	180 bar